



MADE IN ITALY



QUEEN LINE

BAKERY PASTRY AND PIZZA EQUIPMENT

INDEX

QUEEN LINE MANUAL

Q50B - Q50S	3
Q500	4
Q600	5
Q670	6

QUEEN LINE AUTOMATIC

QS600	9
QA600	10
QMT670	11
QT670	12
QTP670	13

QUEEN LINE

Manual sheeter
Sfogliatrice manuale
Laminoir manuel
Laminadora manual

 The manual sheeter Queen Q50 is the perfect ally for those who are looking for a machine simple to use but reliable and very compact at the same time, thanks to its small size and to its foldable tables. The front handle allows a quick and easy adjustment of the cylinders' lowering and the joystick, on the machine's upper side, enables the operator to work in a natural and ergonomic position.

Two versions are available:

- bench model (Q50B)
- shelved structure on wheels (Q50S)

 La sfogliatrice manuale Queen Q50 è l'alleata ideale per chiunque sia alla ricerca di una macchina semplice da usare, ma al tempo stesso, affidabile e dall'ingombro minimo grazie alle dimensioni ridotte e ai piani richiudibili. La maniglia frontale consente una veloce e chiara impostazione dell'apertura dei cilindri mentre il joy-stick, posizionato in alto, assicura all'operatore una posizione di lavoro naturale ed ergonomica.

Disponibile in due versioni:

- da banco (Q50B)
- con struttura a ripiani montata su ruote (Q50S)

 Le laminoir manuel Queen Q50 est l'allié idéal pour ceux qui cherchent une machine simple à utiliser, mais fiable et peu encombrante grâce à ses dimensions réduites et à ses tables repliables. La poignée frontale permet de régler l'ouverture des cylindres de façon rapide et claire, tandis que le joystick, positionné en haut, garantit à l'opérateur une position de travail naturelle et ergonomique.

Disponibile en deux versions:

- à banc (Q50B)
- avec structure à étagères montée sur roues (Q50S)

 La laminadora Queen Q50, es el aliado perfecto para aquellos que buscan una maquina fácil de usar, pero al mismo tiempo fiable y de pequeño tamaño, gracias a unas dimensiones reducidas y a la posibilidad de levantar en vertical los planos de trabajo.

La manilla frontal, permite un ajuste de apertura/cierre rápida y clara de los cilindros, mientras que el mando Joy-Stick para el movimiento de las cintas está posicionado en alto, asegurando una natural y ergonómica posición de trabajo al operador.

Disponibile en dos versiones:

- de sobre mesa (Q50B)
- estructura montada sobre ruedas y con estantes (Q50S)

 Queen Q50

• (Q50B)

• (Q50S)

MODEL Q50B





MODEL Q50S





QUEEN LINE

Manual sheeter
Sfogliatrice manuale
Laminoir manuel
Laminadora manual

 It's the perfect sheeter for small and medium sized laboratories. Reinforced structure, dual control as standard (by means of the practical and ergonomic joystick and pedals), strong front handle allowing an accurate setting of the cylinders' lowering. High quality lamination performances and long lasting in time. Easy to clean, this machine is very compact thanks to its foldable tables.

 È la sfogliatrice ideale per laboratori di piccole e medie dimensioni. Struttura rinforzata, doppi comandi di serie (tramite pratico ed ergonomico joy-stick e pedaliera), precisa impostazione dell'apertura e chiusura dei cilindri grazie alla robusta maniglia frontale. Grandi doti di laminazione e una lunga durata nel tempo. Facile da pulire occupa spazi minimi grazie ai piani richiudibili.

 C'est le laminoir idéal pour les laboratoires de petites et moyennes dimensions. Structure renforcée, doubles commandes de série (au moyen d'un joystick pratique et ergonomique et d'un pédalier), réglage de l'ouverture et clôture des cylindres très précis grâce à la robuste poignée frontale. Qualité de laminage remarquable et longue durabilité dans le temps. Facile à nettoyer, l'encombrement de cette machine est réduit au minimum grâce à ses tables repliables.

 Es la laminadora ideal para obradores de medias y reducidas dimensiones. Estructura reforzada, dobles mandos de serie (por mediación del practico y ergonómico Joy-Stick y de los pedales), ajuste preciso de la apertura y cierre de los rodillos gracias a la robusta manilla frontal, grandes cualidades de laminación y una larga duración en el tiempo. Fácil de limpiar y ocupa el mínimo espacio, gracias a la posibilidad de levantar en vertical los planos de trabajo.



QUEEN LINE

Manual sheeter
Sfogliatrice manuale
Laminoir manuel
Laminadora manual

MODEL

Q600



The sheeter for excellence. It is provided with a practical and ergonomic rocker arm and pedals to invert the direction of belts.

The Queen 600's conveyor tables can be folded up and easily removed. Its strong structure and large cylinders guarantee a high quality lamination performance, as well as reliability and long life in time.

The scrapers, as all the other parts which need periodical cleaning, are easily accessible to the operator.

The machine is provided with under-tables surfaces and flour collection tray.



C'est le laminoir par excellence. Il est pourvu d'un balancier confortable et ergonomique et d'un pédalier pour inverser la direction des tapis. En outre, les tables du laminoir Queen 600 sont facilement repliables et extractibles. La structure robuste et les cylindres de grandes dimensions assurent non seulement un laminage optimal, mais aussi une grande fiabilité et une longue durabilité dans le temps.

Les racleurs, aussi bien que toutes les autres parties ayant besoin d'un nettoyage périodique, sont aisément accessibles par l'opérateur. La machine est déjà pourvue de sous-plans et de bac de réception de farine.



La sfogliatrice per eccellenza. È dotata di un confortevole ed ergonomico bilanciere e di una pedaliera per invertire la direzione dei tappeti. Queen 600 offre inoltre la possibilità di ripiegare ed estrarre facilmente i piani. La struttura robusta e i grandi cilindri assicurano un'ottima laminazione oltre ad affidabilità e grande durata nel tempo.

I raschiatori, come tutte le altre parti che necessitano di periodica pulizia, sono facilmente accessibili dall'operatore.

La macchina è già fornita di sottopiani e vaschetta raccogli farina.



La laminadora por excelencia, está dotada de un confortable y ergonómico balancín, asimismo que de los pedales para invertir la dirección de la cinta. Queen 600 también ofrece la posibilidad de poder levantar en vertical los planos de trabajo y poder extraerlos fácilmente. La estructura robusta y los grandes rodillos, aseguran una óptima laminación además de la fiabilidad, y de una larga duración en el tiempo. Los raspadores, como las otras partes que requieren una limpieza periódica, son fácilmente accesibles por el operador. La máquina ya está provista de bandeja inferior y de cubeta para la harina.





Queen 600

QUEEN LINE

Manual sheeter
Sfogliatrice manuale
Laminoir manuel
Laminadora manual

 Thanks to its generous conveyor belts with usable width of 654 mm and different lengths that depends on the customers' needs, this manual dough sheeter take advantage of the mechanics of the most developed automatic dough sheeters in order to guarantee a perfect lamination with every kind of dough. The trapezoidal and toothed belts transmission make this machine very noiseless and reliable while the robust frontal handle allows a very precise setting of the cylinders up to reach very thin thickness.

 Grazie ai suoi generosi tappeti con larghezza di 654 mm effettivi e lunghezze variabili in base alle proprie esigenze, questa sfogliatrice manuale sfrutta la meccanica delle più evolute sfogliatrici automatiche, per garantire una laminazione perfetta con qualsiasi tipo di pasta. La trasmissione a cinghie dentate e trapezoidali la rende molto silenziosa ed affidabile, mentre la robusta maniglia frontale consente una precisa regolazione dei cilindri fino a raggiungere spessori molto sottili.

 Grâce à ses généreux tapis de 654 mm de largeur et aux longueurs réglables selon les différentes exigences, ce laminoir manuel utilise la même mécanique que les laminoirs automatiques les plus modernes pour vous assurer un laminage parfait pour tout type de pâtes. Très silencieux grâce à la transmission à courroies dentées et trapézoïdales, sa robuste poignée frontale permet un réglage simple et précis des cylindres même en cas d'épaisseurs très réduits.

 Gracias a sus generosas cintas con anchura efectiva de 654 mm y diferentes largura según propias necesidades, esta laminadora manual explota la mecánica de las más evolucionadas laminadoras automáticas para garantizar una perfecta laminación con todos los tipo de masas. La transmisión por correas dentada y trapezoidal hace esta maquina muy silenciosa y fiable mientras que la muy robusta palanca frontal permite una precisa regulación de los cilindros hasta alcanzar a espesores muy fina.

 654

MODEL
Q670



QUEEN LINE

Manual sheeter
Sfogliatrice manuale
Laminoir manuel
Laminadora manual

OPTIONAL Q50B Q50S Q500 Q600 Q670



SINGLE PHASE VERSION WITH INVERTER
VERSIONE MONOFASE CON INVERTER
VERSION MONOPHASÉ AVEC INVERTER
VERSIÓN MONOFÁSICA CON INVERTER

OPTIONAL Q600 Q670



THREE PHASES VERSION WITH INVERTER TO CHANGE THE BELTS AND CYLINDERS SPEED
VERSIONE TRIFASE CON INVERTER PER VARIARE LA VELOCITÀ DEI TAPPETI E CILINDRI
VERSION TRIPHASÉ AVEC INVERTER POUR CHANGER LA VITESSE DES TAPIS ET DES CYLINDRES
VERSIÓN TRIFÁSICO CON INVERTER PARA CAMBIAR LA VELOCIDAD DE LAS CINTAS Y DE LOS CILINDROS

REINFORCED TABLE FOR CUTTING SET
PIANO RINFORZATO PER SET DI TAGLIO
TABLE RENFORCE POUR SET DE DECOUPE
PLANO REFORZADO PARA EL DISPOSITIVO DE CORTE

CUTTING BOX
BOX DI TAGLIO
BOX DECOUPE
CAJA DE CORTE



CROISSANT ROLLERS 140 X 130 MM
RULLI PER CROISSANT 140 X 130 MM
ROULEAUX POUR CROISSANT 140 X 130 MM
RODILLOS PARA CROISSANT 140 X 130 MM



DIFFERENT SIZES ROLLERS (ON REQUEST)
RULLI DI MISURE DIVERSE (SU RICHIESTA)
ROULEAUX DE TAILLES DIFFERENTES (SUR DEMANDE)
RODILLOS DE DIFERENTES TAMAÑOS (A PEDIDO)

QUEEN LINE

Manual sheeter
Sfogliatrice manuale
Laminoir manuel
Laminadora manual

Technical features - Caratteristiche tecniche - Caractéristiques techniques - Características técnicas -

MODEL MODELLO MODÈLE MODELO МОДЕЛЬ	BELTS DIMENSIONS WIDHTH/LENGTH MISURA TAPPETI LARGO/LONG DIMENSIONS TAPIS LARGO/LONG DIMENSIONES CINTAS ANCHO/LARGO РАЗМЕР ЛЕНТ	SPEED VELOCITÀ VITESSE VELOCIDAD СКОРОСТЬ	CYLINDERS OPENING APERTURA CILINDRI OUVERTURE CYLINDRES APERTURA CILINDROS	POWER POTENZA PUISSANCE POTENCIA МОЩНОСТЬ	VOLT VOLT VOLT VOLT ВОЛЬТ	DIMENSIONS mm						WEIGHT PESO POIDS PESO ВЕС
						A	B	C	D	E	F	
Queen Line	mm	m/min	mm	KW	V	A	B	C	D	E	F	KG
Q50B	488/700	35	0-40	0,55	400/50/3	1500	165	865	630	750	785	115
	488/800	35	0-40	0,55	400/50/3	1700	165	865	630	845	785	115
Q50S	488/700	35	0-40	0,55	400/50/3	1855	850	865	1315	1455	720	115
	488/800	35	0-40	0,55	400/50/3	2055	850	865	1315	1550	775	115
Q500	488/700	35	0-40	0,55	400/50/3	1855	850	865	1315	1470	605	160
	488/800	35	0-40	0,55	400/50/3	2055	850	865	1315	1565	645	160
	488/900	35	0-40	0,55	400/50/3	2255	850	865	1315	1665	680	160
	488/1000	35	0-40	0,55	400/50/3	2455	850	865	1315	1765	720	160
	488/1200	35	0-40	0,55	400/50/3	2855	850	865	1315	1960	800	160
Q600	584/1000	35	0-50	0,75	400/50/3	2485	870	1050	1250	1775	880	190
	584/1200	35	0-50	0,75	400/50/3	2885	870	1050	1250	1965	1010	190
	584/1300	35	0-50	0,75	400/50/3	3085	870	1050	1250	2060	1075	190
	584/1400	35	0-50	0,75	400/50/3	3285	870	1050	1250	2150	1140	190
	584/1500	35	0-50	0,75	400/50/3	3485	870	1050	1250	2250	1205	190
Q670	654/1200	35	0-60	1,50	400/50/3	2930	870	1170	1230	2025	1965	270
	654/1400	35	0-60	1,50	400/50/3	3330	870	1170	1230	2190	2185	270
	654/1600	35	0-60	1,50	400/50/3	3730	870	1170	1340	2360	2405	270
	654/1800	35	0-60	1,50	400/50/3	4130	870	1170	1340	2530	2630	270

<input type="radio"/> STANDARD/DI SERIE/STANDARD/ESTÁNDAR/СТАНДАРТ <input type="radio"/> OPTIONAL/OPTIONAL/OPTIONNEL/OPCIONAL/ДОПОЛНИТЕЛЬНО <input type="checkbox"/> NOT AVAILABLE/NON DISPONIBILE/NON DISPONIBILE/NO DISPONIBILE/НЕ ДОСТУПНО	Q50B	Q50S	Q500	Q600	Q670
Two rollers provided/Due mattarelli in dotazione/Deux rouleaux fournis/Dos rodillos previstos/ Оснащена двумя скалками	<input checked="" type="radio"/>	<input checked="" type="radio"/>	<input checked="" type="radio"/>	<input checked="" type="radio"/>	<input checked="" type="radio"/>
Double controls (by hand and foot)/Doppi comandi (a mano e a pedale)/Doubles commandes (main et pied)/Controles dobles (con la mano y el pie)/Двойное управление (ручное и через педаль)	<input type="checkbox"/>	<input type="checkbox"/>	<input checked="" type="radio"/>	<input checked="" type="radio"/>	<input checked="" type="radio"/>
Single phase version with inverter/Versione monofase con inverter/Version monophasé avec inverter / Versión monofásica con inverter/Однофазная версия с инвертором	<input checked="" type="radio"/>	<input checked="" type="radio"/>	<input checked="" type="radio"/>	<input checked="" type="radio"/>	<input checked="" type="radio"/>
Three phases version with inverter to change the belts and cylinders speed/Versione trifase con inverter per variare la velocità dei tappeti e cilindri/Version triphasé avec inverter pour changer la vitesse des tapis et des cylindres / Versión trifásica con inverter para cambiar la velocidad de las cintas y de los cilindros/Трёхфазная версия с инвертором для изменения скорости лент и цилиндров	<input type="checkbox"/>	<input type="checkbox"/>	<input type="checkbox"/>	<input checked="" type="radio"/>	<input checked="" type="radio"/>
Cutting set/Set di taglio/Set de découpe/Dispositivo de corte/ Набор для резки	<input type="checkbox"/>	<input type="checkbox"/>	<input type="checkbox"/>	<input checked="" type="radio"/>	<input checked="" type="radio"/>
Foldable tables/Piani richiudibili/Tables repliables/Planes recerrable/Закрывающиеся поверхности	<input checked="" type="radio"/>	<input checked="" type="radio"/>	<input checked="" type="radio"/>	<input checked="" type="radio"/>	<input checked="" type="radio"/>
Removable tables/Piani estraibili/Tables extractibles/Planes extraíble/Съемные поверхности	<input type="checkbox"/>	<input type="checkbox"/>	<input type="checkbox"/>	<input checked="" type="radio"/>	<input checked="" type="radio"/>
Stainless steel version/Versione inox/Version en acier inox/Version en acero inox/Из нержавеющей стали	<input type="checkbox"/>	<input type="checkbox"/>	<input type="checkbox"/>	<input checked="" type="radio"/>	<input checked="" type="radio"/>
Electrical plant under UL standards/Impianto elettrico norme UL/Circuit électrique normes UL/Planta eléctrica UL	<input checked="" type="radio"/>	<input checked="" type="radio"/>	<input checked="" type="radio"/>	<input checked="" type="radio"/>	<input checked="" type="radio"/>

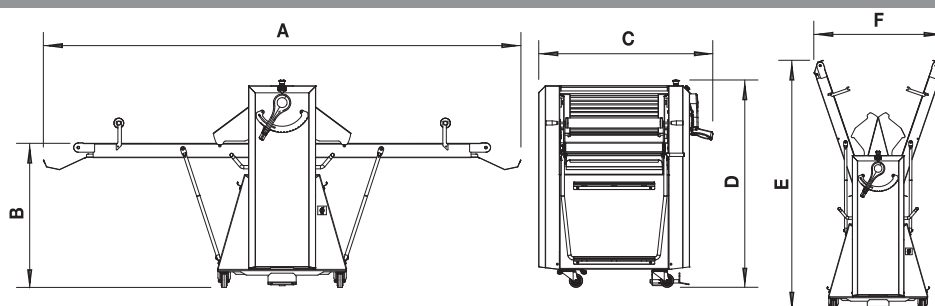

RAM reserves the right to make technical changes without any notice. RAM si riserva il diritto di apportare modifiche tecniche senza alcun preavviso.

QUEEN LINE

Automatic sheeter
Sfogliatrice automatica
Laminoir automatique
Laminadora automatica

MODEL QS600



 The smallest semiautomatic dough sheeter of the QUEEN's family presents a very easy and user friendly setting (the same used in the QMT670 models) and a mechanics as much easy but, at the same time, very reliable and without need of maintenance.

The hands balancer and the comfortable pedals offer the possibility to invert the belts direction in a very fast and practical way, while the gearmotor change the opening and closing of the cylinders following the program (recipe) stored on the touch screen.

The defined lines and the compact dimensions furthermore, allow to put this machine inside a laboratory where normally there would be space just for a manual dough sheeter.

 C'est le laminoir semi-automatique le plus petit de la gamme QUEEN. Cette machine est pourvue d'une programmation très simple et intuitive (la même que celle du modèle QMT670) et d'une mécanique essentielle et fiable, sans besoin d'aucun entretien.

L'inversion des tapis est possible de façon très pratique grâce au balancier ou à la pédale; le motoréducteur permet de modifier l'ouverture et la clôture des cylindres sur la base du programme sélectionné dans l'écran tactile.

Sa ligne essentielle et ses dimensions très compactes permettent de placer cette machine là où, normalement, il y aurait de place seulement pour un laminoir manuel.

 La più piccola sfogliatrice semi automatica della linea QUEEN, presenta una programmazione molto facile ed intuitiva (la stessa usata nella QMT670) ed una meccanica altrettanto semplice ma al tempo stesso affidabile e senza necessità di manutenzione.

Il bilanciere e la comoda pedaliera offrono la possibilità di invertire la direzione dei tappeti in maniera molto veloce e pratica, mentre il motoriduttore modifica l'apertura e la chiusura dei cilindri seguendo il programma selezionato sul touch screen.

La linea decisa e le dimensioni compatte inoltre, permettono di posizionarla all'interno del laboratorio laddove normalmente ci sarebbe solo il posto per una sfogliatrice manuale.

 La mas pequena laminadora semiautomatica de la familia QUEEN, presenta una programación muy facil y intuitiva (la misma utilizada en la QMT670) y una mecànica tambien simple pero a lo mismo tiempo fiable y sin necesidad de mantenimiento.

El balancin y tambien el muy comfortable pedal ofrecen la posibilidad de cambiar la dirección de marcha de las cintas en manera muy rapida y practica, mientras el motoreductor cambia la apertura y el cierre de los cilindros según el programa seleccionado sobre la pantalla tactil. La línea sólida y las dimensiones muy compactas, permiten de posicionar la maquina en el laboratorio donde normalmente tiene espacio solamente por una laminadora manual.



QUEEN
(QMT670).

QUEEN LINE

Automatic sheeter
Sfogliatrice automatica
Laminoir automatique
Laminadora automatica

MODEL
QA600



 Thanks to its generous colour touch screen 5" and the possibility to store and recall up to 100 different recipes (by using the same program used in the QT670 models), this automatic dough sheeter with compact dimensions gives the possibility to work in a very easy and safe way, ensuring an every day precise lamination with all kind of products to work.

The strong chains transmission, together with the new gearmotor controlled by PLC, ensure the maximum reliability and long life.

The foldable and removable tables make easier the daily cleaning of the machine and assure a minimum encumbrance once work is finished.

 Grace à son généreux écran tactile à couleurs de 5" et à la possibilité de mémoriser et rappeler rapidement jusqu' à 100 recettes différentes (grâce au même programme du modèle QT670), ce laminoir automatique de dimensions compactes permet de travailler de façon simple et sûre en vous assurant quotidiennement un laminage précis pour tous les produits. Sa robuste transmission à courroies et son nouveau motoréducteur commandé par PLC assurent une fiabilité absolue et une durée optimale dans le temps. Ses plans repliables et extractibles permettent de faciliter le nettoyage de la machine en réduisant son encombrement quand le travail est terminé.

 Grazie al suo generoso touch screen 5" a colori e la possibilità di memorizzare e richiamare molto facilmente fino a 100 differenti ricette (sfruttando lo stesso programma usato nella QT670), questa sfogliatrice automatica dalle dimensioni compatte offre la possibilità di lavorare in maniera veloce e sicura, garantendo tutti i giorni una laminazione precisa per ogni singolo prodotto da laminare.

La robusta trasmissione a catene, unita al nuovo motoriduttore comandato da PLC garantisce massima affidabilità e durata nel tempo.

I piani richiudibili ed estraibili facilitano la quotidiana pulizia della macchina e offrono un ingombro minimo una volta terminato il lavoro.

 Gracias a su generosa pantalla táctil en color 5" y a la posibilidad de memorizar y llamar muy fácilmente hasta 100 diferentes recetas (explotando la misma programación utilizada en la QT670), esta laminadora automática con las dimensiones muy compacte ofrece la posibilidad de trabajar en manera muy rápida y segura asegurando una laminación precisa por todos productos. La fuerte transmisión en cadenas, juntos con el nuevo motorreductor controlado por PLC, aseguran la máxima fiabilidad y duración en el tiempo.

Los planos de trabajo son fácilmente plegables y desmontables y ayudan la limpieza diaria de la maquina y tambien un ocupación de espacio mínimo cuando el trabajo es terminado.



100

5"

QT670),

PLC,

QUEEN LINE

Automatic sheeter
Sfogliatrice automatica
Laminoir automatique
Laminadora automatica

 The smallest sheeter of the TRONIC line, it is provided with the same mechanical components of its bigger sisters so it guarantees highly professional performances. The setting of the up-and-down movement of the cylinders is automatic and can be stored in the practical on-board computer (100 programs). The inversion of the belts direction is possible by means of the ergonomic rocker arm or by a practical pedals. The machine is standard equipped with an inverter which allows to adjust the belts' speed according to all different needs. Conveyor tables can be folded up and easily removed in order to facilitate the moving of the machine. The scrapers, positioned in a easily accessible part by the operator, are very fast to clean. The wide opening of its cylinders, together with its strong tables, make this sheeter practical to use and long lasting in time.

 La più piccola sfogliatrice della gamma TRONIC, monta gli stessi componenti meccanici delle sorelle maggiori ed offre per questo la possibilità di un utilizzo altamente professionale. La salita e la discesa dei cilindri viene gestita automaticamente ed è memorizzabile nel pratico computer di bordo (100 programmi) mentre l'inversione di marcia dei tappeti avviene attraverso un ergonomico bilanciere o attraverso la comoda pedaliera. L'inverter, di serie, dà la possibilità di variare la velocità dei tappeti in base alle diverse esigenze. I piani di lavoro sono facilmente ripiegabili ed estraibili per gli spostamenti della macchina. Anche i raschiatori, posizionati in una parte facilmente accessibile dall'operatore, sono di veloce pulizia. Grande apertura dei cilindri e robusti piani ne fanno una macchina pratica nell'utilizzo e duratura nel tempo.

 Le plus petit de la gamme TRONIC, ce laminoir est pourvu des mêmes composants mécaniques que ses sœurs majeurs et permet donc un usage hautement professionnel. Le levage et la descente des cylindres sont gérés automatiquement et peuvent être mémorisés dans l'ordinateur de bord (100 programmes), tandis que l'inversion de la marche des tapis se fait à travers d'un balancier ergonomique ou d'un pédalier très fonctionnel. L'inverseur, de série, permet de varier la vitesse des tapis en fonction des différentes exigences. Les tables de travail sont aisément repliables et extractibles pour faciliter le déplacement de la machine. Les racleurs aussi, positionnés de façon facilement accessibles par l'opérateur, sont simples et rapides à nettoyer. La grande capacité d'ouverture des cylindres et les tables robustes rendent cette machine pratique à utiliser et durable dans le temps.

 La mas pequeña laminadora de la gama TRONIC, monta los mismos componentes mecánicos de las hermanas mayores y ofrece por esto la posibilidad de una utilización altamente profesional. La apertura y cierre de los rodillos se controla automáticamente y es memorizable en el práctico ordenador (100 programas), mientras que la inversión de marcha de las cintas se produce por mediación de un eje accionado por un balancín ergonómico o mediante el pedal correspondiente. El inverter de serie, ofrece la posibilidad de variar la velocidad de las cintas en base a las diversas exigencias, los planos de trabajo son fácilmente replegables y extraíbles para los movimientos de la máquina. También los raspadores, posicionados en una parte fácilmente accesible por el operador, se pueden limpiar rápidamente. La gran apertura de los rodillos y la solidez de estructura hacen de ella una máquina practica en su utilización y de larga duración en el tiempo.



TRONIC,

(100),

MODEL
QMT 670



QUEEN LINE

Automatic sheeter
Sfogliatrice automatica
Laminoir automatique
Laminadora automatica



The watchwords for this machine are: simplicity, productivity and reliability. Thanks to the 7" touch screen display it is possible to set up 100 different programs, to choose if you want to start your work from the left or right table, to set the speed of belts and cylinders up to 60 m/min.

All of it in a simple and intuitive way, it only takes a touch on the colour display! In addition to this, strong and large cylinders together with a reinforced structure ensure a high daily productivity and an absolute reliability.

Automatic belts inversion system, foldable and removable tables (for versions with pipes tables supports) and stainless steel protection grids are the other features that can well describe this sheeter's strong nature.

The new up-and-down cylinders' moving system, activated by two oil bath screws, allows the user to achieve very thin thicknesses without any difficulty, even in case of hard dough.

Optional accessories available:

- Automatic flour duster
- Automatic coiler



Le parole d'ordine per questa macchina sono: semplicità, produttività e affidabilità. Grazie infatti al display 7" touch screen è possibile impostare fino a 100 programmi differenti, scegliere se iniziare la lavorazione dal piano di destra o di sinistra ed impostare la velocità dei tappeti e dei cilindri fino a 60 m/min. Tutto questo in maniera semplice ed intuitiva, basta un tocco sul chiaro display a colori! Oltre a ciò, cilindri robusti e dalla grande apertura insieme con una struttura rinforzata assicurano grande produttività giornaliera e un'affidabilità unica. Inversione automatica dei tappeti, piani ripiegabili ed estraibili (su versioni con cavallotti) e griglie di protezione in acciaio Inox descrivono ulteriormente il carattere deciso di questa sfogliatrice. In più il nuovo sistema di salita e discesa dei cilindri, azionato con due viti in bagno d'olio, permette all'utilizzatore di arrivare a spessori molto sottili anche con paste dure senza alcuna difficoltà.

Disponibili come optional:

- Sfarinatore automatico
- Avvolgitore automatico



Les mots d'ordre pour cette machine sont: simplicité, productivité et fiabilité. En effet, grâce à l'écran tactile de 7", il est possible de régler jusqu'à 100 programmes différents, de choisir si commencer le travail par la table de droite ou de gauche et aussi de régler la vitesse des tapis et des cylindres jusqu'à 60m/min. Tout cela de façon simple et intuitive, il suffit d'appuyer sur l'écran à couleurs! En plus, la robustesse et l'ample ouverture des cylindres, aussi que la structure renforcée, assurent une productivité quotidienne remarquable et une fiabilité unique. Inversion automatique des tapis, tables repliables et extractibles (pour les versions pourvues de supports des tables) et grilles de protection en acier Inox complètent l'équipement de ce laminoir de caractère très décidé. Le nouveau système de levage et descente des cylindres, actionné à travers deux vis à bain d'huile, permet en outre à l'utilisateur d'obtenir sans aucune difficulté une épaisseur très mince même en cas de pâtes dures.

Disponibles en option:

- Farineur automatique
- Enrouleur automatique



Las consignas para esta maquina son: simplicidad, productividad y fiabilidad. Gracias a la pantalla de 7" touch screen es posible de configurar hasta 100 programas diferentes, poder elegir si deseas iniciar el trabajo en la cinta del plano derecho o del izquierdo y establecer la velocidad de las cintas y de los rodillos hasta 60 m./min. Todo esto de forma simple e intuitiva, solo con un toque en la nítida pantalla en color. Así mismo, rodillos de una gran apertura junto con una estructura reforzada aseguran una gran productividad diaria y una fiabilidad única. Inversión automática de la cinta, planos replegables extraíbles (en las versiones en U), parrilla de protección en acero INOX describen con mas detalle el carácter decisivo de esta laminadora. Además el nuevo sistema de apertura y cierre de los rodillos operado por tornillos inmerso en aceite, permite al operador de llegar a una laminación muy fina, aunque la pasta laminada sea dura, sin ninguna dificultad.

Disponible como opción:

- Enharinador automático
- Enrollador automático



QUEEN LINE

Automatic sheeter
Sfogliatrice automatica
Laminoir automatique
Laminadora automatica

MODEL
QTP670



The undisputed queen of all sheeters. Stainless steel structure and body, generous and intuitive 7" colour touch screen display allowing to store up 100 different programs, standard provided with automatic coiler and flour duster.

The wide cylinders (80 mm of diameter), activated by the new up-and-down moving system by oil bath screws, guarantee an absolute precision of lamination.

The belts and cylinders' speed can be adjusted by means of an inverter in order to satisfy all needs.

Noiseless and reliable trapezoidal toothed belt transmission, very few bulky thanks to its compact front and back carter, this sheeter is the perfect ally for all kind of use, artisanal as well as industrial.



La reine indiscutée de tous laminoirs. Structure et corps de la machine en acier INOX, écran tactile à couleurs de 7" généreux et intuitif permettant de mémoriser jusqu'à 100 programmes, enrouleur et farineur automatiques de série. Des très grands cylindres (80 mm de diamètre) actionnés par le nouveau système de levage et descente à vis à bain d'huile assurent une précision absolue de laminage.

La vitesse des tapis et des cylindres est réglable au moyen d'un inverseur afin de satisfaire toutes exigences. La transmission à courroies dentées et trapézoïdales est silencieuse et fiable. L'encombrement de la machine est réduit au minimum, grâce aux carter antérieur et postérieur très compacts. Ce laminoir est l'allié parfait pour toute utilisation, autant artisanale qu'industrielle.



La regina indiscussa di tutte le sfogliatrici. Struttura e corpo macchina in acciaio INOX, generoso e intuitivo touch screen a colori 7" che permette la memorizzazione fino a 100 programmi, avvolgitore e sfarinatore automatici di serie. Grandi cilindri (80 mm diametro), azionati dal nuovo sistema di salita e discesa a viti in bagno d'olio, assicurano una precisione di laminazione assoluta.

Velocità dei tappeti e dei cilindri variabile tramite inverter per soddisfare tutte le esigenze. Silenziosa e affidabile trasmissione a cinghie dentate e trapezoidali, ha uno spazio di ingombro minimo grazie ai carter anteriore e posteriore molto compatti. L'alleato ideale per tutti gli utilizzi, sia artigianali che industriali.



La reina indiscutible de todas las laminadoras. Estructura y cuerpo de la maquina en acero INOX, generoso y intuitivo touch screen en color de 7" que permite de memorizar hasta 100 programas, enrollador y enharinador automáticos. Grandes rodillos de laminación (80 mm. diámetro), accionados por el nuevo sistema de apertura y cierre por tornillos en inmersión de aceite, aseguran una precisión absoluta de laminación. Velocidad de las cintas y de los rodillos variable por mediación de inverter, para satisfacer todas las exigencias.

Silenciosa y fiable transmisión en cinta dentada y trapezoidal, tiene unas dimensiones muy reducidas, gracias a los carter anterior y posterior muy compactos. El aliado ideal para todos los usos, sea artesanal o industrial.



100

7

(80

),

QUEEN LINE

Automatic sheeter
Sfogliatrice automatica
Laminoir automatique
Laminadora automatica

OPTIONAL QS600 QA600 QMT670 QT670 QTP670



AUTOMATIC AND REMOVABLE FLOUR DUSTER
SFARINATORE AUTOMATICO E REMOVIBILE
FARINEUR AUTOMATIQUE ET AMOVIBLE
ENHARINADOR AUTOMÁTICO Y EXTRAÍBLE



AUTOMATIC COILER
AVVOLGITORE AUTOMATICO
ENROULEUR AUTOMATIQUE
BOBINADORA AUTOMÁTICA



SUPPORT TABLES STRUCTURE MADE IN STAINLESS STEEL ON CASTORS
STRUTTURA SUPPORTO PIANI IN ACCIAIO INOX
CON RIPIANO E RUOTE
STRUCTURE SOUTIEN TABLES EN ACIER
INOXYDABLE SUR ROULETTES
ESTRUCTURA DE SOPORTE PLANES EN ACERO
INOXIDABLE CON RUEDAS



REINFORCED TABLE FOR CUTTING SET
PIANO RINFORZATO PER SET DI TAGLIO
TABLE RENFORCE POUR SET DE DECOUPE
PLANO REFORZADO PARA EL
DISPOSITIVO DE CORTE



CUTTING BOX
BOX DI TAGLIO
BOX DECOUPE
CAJA DE CORTE



CROISSANT ROLLERS 140 X 130 MM
RULLI PER CROISSANT 140 X 130 MM
ROULEAUX POUR CROISSANT 140 X 130 MM
RODILLOS PARA CROISSANT 140 X 130 MM
" 140 130



DIFFERENT SIZES ROLLERS (ON REQUEST)
RULLI DI MISURE DIVERSE (SU RICHIESTA)
ROULEAUX DE TAILLES DIFFERENTES
(SUR DEMANDE)
RODILLOS DE DIFERENTES TAMAÑOS (A
PEDIDO)

QUEEN LINE

Automatic sheeter
Sfogliatrice automatica
Laminoir automatique
Laminadora automatica

Technical features - Caratteristiche tecniche - Caractéristiques techniques - Características técnicas -

MODEL MODELLO MODÈLE MODELO МОДЕЛЬ	BELTS DIMENSIONS WIDTH/LENGTH MISURA TAPPETI LARGO/LONG DIMENSIONS TAPIS LARGO/LONG DIMENSIONES CINTAS ANCHO/LARGO РАЗМЕР ЛЕНТ	SPEED VELOCITÀ VITESSE VELOCIDAD СКОРОСТЬ	CYLINDERS OPENING APERTURA CILINDRI OUVERTURE CYLINDRES APERTURA CILINDROS	POWER POTENZA PUISSANCE POTENCIA МОЩНОСТЬ	VOLT VOLT VOLT VOLT ВОЛЬТ	DIMENSIONS mm DIMENSIONI mm DIMENSIONS mm DIMENSIONES mm РАЗМЕРЫ mm							WEIGHT PESO POIDS PESO ВЕС
Queen Line	mm	m/min	mm	KW	V	A	B	C	D	E	F	G	kg
QS ₆₀₀ QA ₆₀₀	584/1000	10-45	0-50	0,75	400/50/3	2485	870	1015	1345	1445	1960	1030	220
	584/1200	10-45	0-50	0,75	400/50/3	2885	870	1015	1345	1445	2150	1160	220
	584/1300	10-45	0-50	0,75	400/50/3	3085	870	1015	1345	1445	2245	1225	220
	584/1400	10-45	0-50	0,75	400/50/3	3285	870	1015	1345	1445	2335	1290	220
	584/1500	10-45	0-50	0,75	400/50/3	3485	870	1015	1345	1445	2430	1355	220
QMT ₆₇₀ QT ₆₇₀ QTP ₆₇₀	654/1200	10-60	0-60	2,1	400/50/3	2930	870	1045	1230	1340	2025	1965	370
	654/1400	10-60	0-60	2,1	400/50/3	3330	870	1045	1230	1340	2190	2185	370
	654/1600	10-60	0-60	2,1	400/50/3	3730	870	1045	1230	1340	2360	2405	370
	654/1800	10-60	0-60	2,1	400/50/3	4130	870	1045	1230	1340	2530	2630	370

<ul style="list-style-type: none"> ● STANDARD/DI SERIE/STANDARD/ESTÁNDAR/СТАНДАРТ ● OPTIONAL/OPTIONAL/OPTIONNEL/OPCIONAL/ДОПОЛНИТЕЛЬНО — NOT AVAILABLE/NON DISPONIBILE/NON DISPONIBILE/NO DISPONIBILE/НЕ ДОСТУПНО 	QS ₆₀₀ QA ₆₀₀	QMT ₆₇₀ QT ₆₇₀				QTP ₆₇₀							
		670/1200	670/1400	670/1600	670/1800	670/1200	670/1400	670/1600	670/1800				
High quality belts with "pyramid negative" structure/Tappeti di alta qualità con struttura a piramide negativa/ Tapis de haute qualité avec structure en "pyramide négative"/ Cintas de alta calidad con estructura a "pirámide negativa"/ Высокое качество лент с отрицательной пирамидальной структурой	●	●	●	●	●	●	●	●	●	●	●	●	●
Color touch screen display with 100 storable programs/Display touch screen a colori con 100 programmi memorizzabili/Couleur écran tactile avec 100 programmes mémorisables/Pantalla táctil en color con 100 programas memorizables/Цветной сенсорный дисплей позволяет хранить до 100 программ	●	●	●	●	●	●	●	●	●	●	●	●	●
Support tables structure made in stainless steel on castors/Struttura supporto piani in acciaio inox con ripiano e ruote/Structure soutien tables en acier inoxydable sur roulettes/Estructura de soporte planes en acero inoxidable con ruedas/ Поддерживающая структура из нерж. стали с полкой и колесами	—	—	●	●	—	●	●	●	●	●	●	●	●
Automatic and removable flour duster/Sfarinatore automatico e removibile/Farineur automatique et amovible/ Enharinador automática y extraíble/ Автоматический, съемный мукоподсыпатель	●	●	●	●	●	●	●	●	●	●	●	●	●
Automatic coiler/Avvolgitore automatico/Enrouleur automatique/Bobinadora automática/Автоматическое тестозакатывание	●	●	●	●	●	●	●	●	●	●	●	●	●
Cutting set/Set di taglio/Set de découpe/Dispositivo de corte/Набор для резки	●	—	●	●	●	—	●	●	●	●	●	●	●
Foldable tables/Piani richiudibili/Tables repliables/Planes recerrable/ Закрывающиеся поверхности	●	●	●	—	—	●	●	—	—	●	●	—	—
Removable tables/Piani estraibili/Tables extractibles/Planes extraíble/Съемные поверхности	●	●	●	●	●	●	●	●	●	●	●	●	●
Stainless steel version/Versione inox/Version en acier inox/Version en acero inox/Из нержавеющей стали	●	●	●	●	●	●	●	●	●	●	●	●	●
Electrical plant under UL standards/Impianto elettrico norme UL/Circuit électrique normes UL/Planta eléctrica UL	●	●	●	●	●	●	●	●	●	●	●	●	●

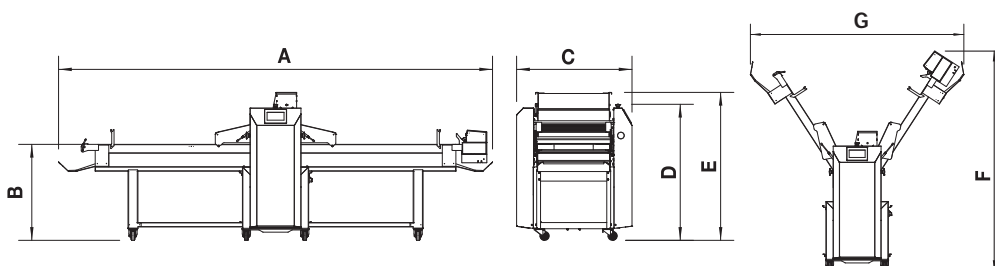

RAM reserves the right to make technical changes without any notice. RAM si riserva il diritto di apportare modifiche tecniche senza alcun preavviso.



RAM®

BAKERY PASTRY AND PIZZA EQUIPMENT



MADE IN ITALY



Via Piemonte, 9 - 36015 SCHIO (VI) Italy
Tel. +39.0445.576866 - Fax +39.0445.576568
info@ramsrl.eu - www.ramsrl.eu

www.ramsrl.eu